

# MPi 220P

**MIG/MMA/TIG**  
**Svetsströmkälla**

## Över- sikt



### Industriella applikationer

Enklare tillverknings industri  
 Underhåll och reparationer  
 Bilreparation  
 Lantbruk/verkstad

### Processer

MIG (GMAW)  
 Puls MIG (GMAW-P)  
 MMA (SMAW)  
 TIG (GTAW)  
 Rörtråd (FCAW)

**Matningsspänning** 230 V, enfas, 50/60 Hz

**Ampere/Volt Register** MIG: 20–200 A, 15–24 V  
 MMA: 5–200 A, 20,2–28 V  
 TIG: 5–200 A, 10–18 V

**Nominell uteffekt** MIG: 110 A vid 17,5 VDC, 100% intermittensfaktor  
 MMA: 100 A vid 24 VDC, 100% intermittensfaktor  
 TIG: 100 A vid 14 VDC, 100% intermittensfaktor

När du behöver ta **dig till jobbet** som ska göras istället för att ta jobbet till verkstaden. **Då blir maskinens smidighet viktig.** MPi 220P innehåller allt du behöver i ett litet och smidigt format. I den finns alla svetsprocesser som behövs för att möta svetsapplikationerna på fältet.

**Alla de vanligaste svetsprocesserna** MIG/MAG, puls MIG, MMA (pinne), och TIG applikationer finns tillgängligt.

**Ett bibliotek av synergiska program** gör att man justerar svetsningen med en inställningsratt. Maskinen väljer själv rätt spänning och ström beroende av trådmatningshastigheten som användaren ställt in.

**Stor grafisk display** guidar användaren för enkel användning.



**En trådmatningsenhet i aluminium** bär upp de dubbelspåriga matarhjul och en fjäderbelastad tryckarm. Trycket på hjulen justeras enkelt och snabbt.



**Justerbar Hot Start™ i MMA.** Ändra till den optimala startamperen för applikationen. Maskinen ökar automatiskt amperen när elektroden ska tändas.

**Upp- och nedtoning av svetsamperen i TIG** ger bättre start och hjälper att undvika krater i slutet av svetsningen.

**Run-in, kraterfyllnad och efterbräntid i MIG** ger bättre startegenskaper och minskar kratar i slutet av svetsningen.



**Enkel åtkomst till att byta polaritet** för att svetsa gaslös svetstråd.

**Utmärkta svetsegenskaper!** MPi 220P ger säkra svetsstarter och extremt stabila bågsegenskaper med både blandgas (ARCO<sub>2</sub>) och ren CO<sub>2</sub>.

**Inställningsbar för- och eftergas** ger operatören bättre möjlighet att skydda svetsat material.

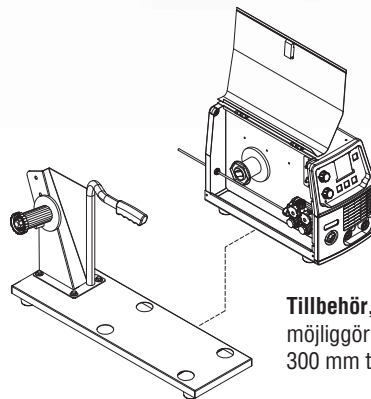

**Tillbehör, hållare** som möjliggör användande av 300 mm trådbobiner.

**TRUE BLUE**  
 3YR. WARRANTY

Tre års garanti, delar och arbetstid.



**International Headquarters**  
**Miller Electric Mfg. LLC**

An ITW Welding Company  
 1635 West Spencer Street  
 Appleton, WI 54914 USA

[MillerWelds.com/europe](http://MillerWelds.com/europe)

**ITW WELDING Products BV**

Edisonstraat 10  
 P.O. Box 1551  
 NL-3261 LD Oud-Beijerland  
 The Netherlands

Tel.: +31 186 641 444  
[sales.NL@ITWwelding.com](mailto:sales.NL@ITWwelding.com)

**ITW WELDING AB**

Järntrådsvägen 2  
 Box 277  
 SE-433 25 Partille  
 Sweden

Tel.: +46 31 726 46 00  
[sales.SE@ITWwelding.com](mailto:sales.SE@ITWwelding.com)

# Specifikationer (kan ändras utan särskilt meddelande.)



Matningsspänning	Svetsmetod	Ampere/Volt arbetsområde	Nominell uteffekt (intermittensfaktor)			Max. tomgångsspänning	IP klassning	Mått	Nettovikt
			100%	60%	35%				
230 V, 1-fas, 50/60 Hz	MIG	2–200 A 15–24 V	110 A 17,5 V	140 A 21,0 V	180 A 23,0 V	35 V	IP22S	H: 365 mm B: 237 mm D: 548 mm	16 kg
	MMA	5–200 A 20,2–28 V	100 A 24,0 V	130 A 25,2 V	170 A 26,8 V	65 V			
	TIG	5–200 A 10–18 V	100 A 14,0 V	130 A 15,2 V	180 A 17,2 V	65 V			

Alla CE-modeller överensstämmer med tillämpliga delar av IEC 60974-serien av standarder.

## Matarhjul och trådguidar

Välj matarhjul från tabellen nedan beroende på vilken kvalitet av tråd och diameter som används.

Tråddiameter	“V” spår matarhjul för solidtråd	“U” spår matarhjul för mjuka trådar och rörtråd	“V” räfflat spår matarhjul för trådar med hård yta	Tryckhjul	Ingående trådguide
0,6/0,8 mm	156053051	—	—	156053112*	156090026*
0,8/1,0 mm	156053109*	156053053	—		
1,0/1,2 mm	156053052	156053054	156053110		

\* Inkluderad med MPI 220P.

## Beställningsinformation

Strömkälla	Artikelnr.	Beskrivning	Antal	Pris
MPI 220P	059016014	230 V, 1-fas, 50/60 Hz		
<b>Tillbehör</b>				
Matarhjul och trådguidar		Se tabell ovan		
Weldcraft™ TIG slangpaket	WP-17VS4BXEY3GL	130 amp DC, 100 amp AC, 60% intermittensfaktor		
Bernard® MIG slangpaket	Q2010TE3DEQ	Luftkyld, 200 A, 3 m. TOUGH LOCK™ slitdelar		
Hållare för trådbobin	058066097	För 300 mm trådbobiner		

Datum:

Offererat totalpris:

Distribueras av:

